

# Monteringsanvisning

## (Wave)

1. Packa upp kåpan och kanalen ur kartongen och kontrollera ingående delar. Eventuella transportskador anmäles omgående till speditören.  
(Anmälan senare än 7 dagar efter mottagande godkänns inte som transportskada)
2. Skruva ur den invändiga takflänsen (a) i kanalens överdel.
3. Fäst takanslutningen på önskad plats i taket.
4. Demontera den löstagbara inspektionssluckan (b) på kanalens baksida.
5. Montera därefter upp kåpan och anslut slangsetsen (c).  
OBS! Se till att slangsetsen är sträckt (kapas vid behov) !
6. Anslut elkontakten och återmontera inspektionssluckan.

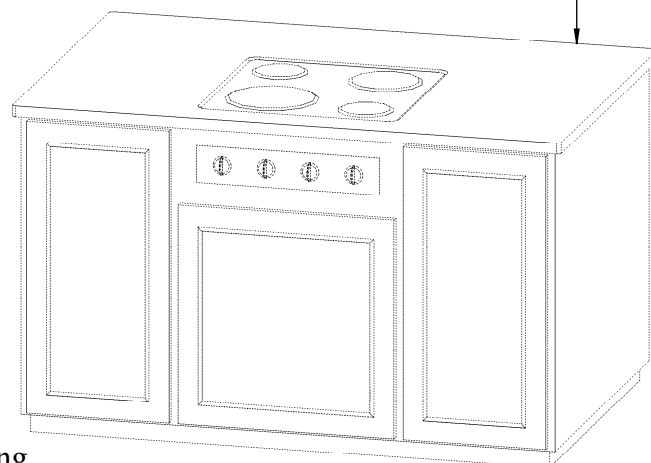
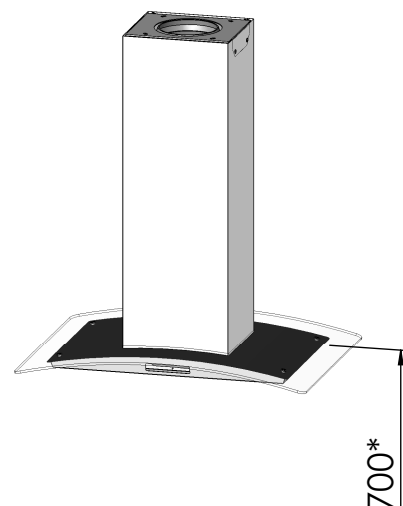
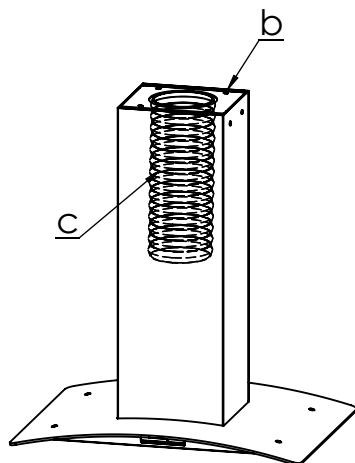
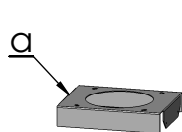

## Skötselinstruktion spiskåpa

Spiskåpan torkas av med fuktad trasa och mildt diskmedel.  
Filtret bör rengöras 2 gånger i månaden vid normal användning.  
Tag lös filtret, blötlägg i vatten blandat med diskmedel, spola av.  
Filtret kan även diskas i maskin.  
Någon gång per år bör spiskåpan rengöras invändigt.  
Torka invändigt med våt trasa och diskmedel.

\* Vi rekommenderar 700mm mellan spis och underkant kåpa.