

Monteringsanvisning (Savoy)

1. Packa upp kåpan och kanalen ur kartongen och kontrollera ingående delar. Eventuella transportskador anmäles omgående till speditören.
(Anmälan senare än 7 dagar efter mottagande godkänns inte som transportskada)
2. Mät upp en centrumlinje, skruva fast fästvinkeln (a) i vägg några millimeter från taket centrum ovan spis.
3. Skjut upp den lilla kanaldelen (b) i fästvinkeln och skruva fast kanaldelen i vägg.
4. Skruva i 2 st träskruvar i vägg 435* mm upp från kåpans underkant (c) underkantsmått 1500* mm från golv. Mått mellan skruvarna 270 mm c/c (d).
* (Vi rekommenderar 600 mm mellan elspis och underkant kåpa, vid gasspis 700 mm)
5. Häkta upp spiskåpan och skruva i 2 st träskruv i bakkant invändigt kåpa.
OBS! Vid upphängning, lyft inte i kåpans yttre kanter. Lyft i kåpans anslutningskanter mellan kåpa och kanal invändigt.
6. För att montera dit glasskivan skruva ur de 7 skruvarna som förbinder den övre fläktkanalen och den undre spiskåpan.
OBS! Skruvarna skall skruvas ur så att avståndet mellan kåpa och fläktkanal blir ca 6-8 mm. (Skall inte skruvas ur helt)
7. Skjut därefter in glasskivan försiktigt mellan fläktkanal och kåpa.
8. Skruva därefter i skruvarna tills glasskivan spänns fast.
OBS! VIKTIGT! Dra ej åt skruvarna för hårt då kan glaset spricka!!!!!!
9. Montera därefter den nedre kanaldelen (e) genom att försiktigt böja isär övre delen av kanalen och trä den över den lilla kanaldelen. Skruva fast kanaldelen i nederkant och övre kant med de 4 skruvarna (f).

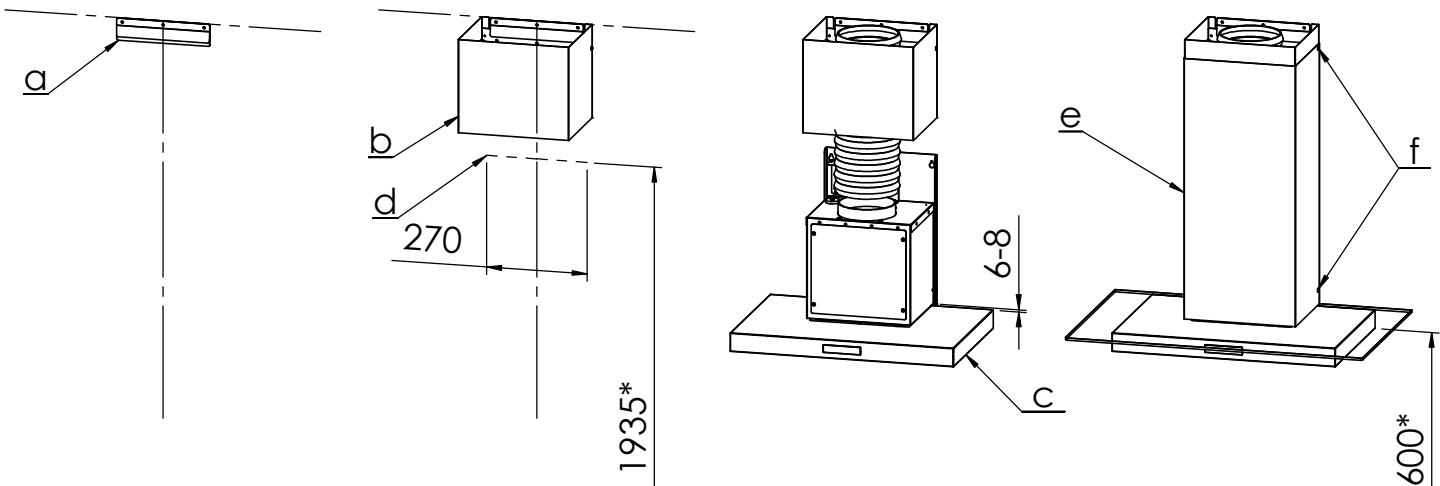

Skötselinstruktion

Spiskåpan torkas av med fuktad trasa och mildt diskmedel.
Filtret bör rengöras 2 gånger i månaden vid normal användning.
Tag lös filtret, blötlägg i vatten blandat med diskmedel, spola av.
Filtret kan även diskas i maskin.
Någon gång per år bör spiskåpan rengöras invändigt.
Torka invändigt med våt trasa och diskmedel.

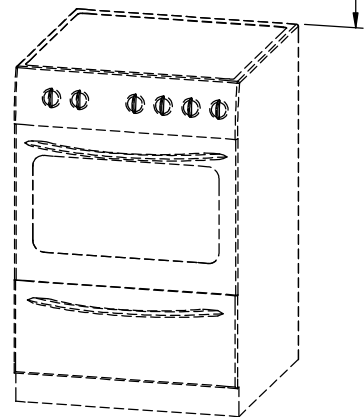

* Vi rekommenderar 600mm mellan elspis och underkant kåpa. Vid gasspis rekommenderas 700mm.